

AWK-1137C系列

工业级802.11a/b/g/n无线客户端



- > 符合IEEE 802.11a/b/g/n标准
- > 多功能接口, 包括1个串口和2个以太网LAN端口
- > 基于客户端的毫秒级Turbo Roaming快速漫游技术
- > 2x2 MIMO多径多出技术
- > 提供强大的天线电源隔离功能
- > 防振设计
- > 外形紧凑, 适用于工业级应用
- > 采用AeroMag技术, 便于设置和部署



概述

AWK-1137C为工业级无线移动应用提供理想的客户端解决方案, 解决以太网设备和串口设备接入WLAN (无线局域网) 的难题, 且符合工作温度、电源输入电压、电涌、静电放电和振动等工业级标准和认证要求。AWK-1137C可在2.4或5 GHz频段运作, 能向后兼容原有的802.11a/b/g设备, 保证您的无线部署可以适应未来。

工业级稳固型设计

- 集成天线和电源隔离设计, 提供500V隔离保护, 可抵抗外部电气干扰
- -40 ~ 75 °C宽温工作型号(-T)在极端环境下仍能保证顺畅的无线通讯

适合移动应用

- 基于客户端的Turbo Roaming技术实现无缝漫游, 漫游恢复时间低于150毫秒
- MIMO技术确保设备移动过程中保持良好的传输和接收数据能力
- 防振性能优异 (参考IEC 60068-2-6标准)

实现轻松集成

- 半自动化配置, 减少部署成本
- 采用AeroMag技术, 帮助您零错误完成工业应用的基础WLAN设置
- 各类通讯接口方便连接不同类型的设备
- 一对多NAT功能, 简化机器设备的设置

规格

WLAN接口

标准:

IEEE 802.11a/b/g/n for Wireless LAN

IEEE 802.11i for Wireless Security

IEEE 802.3 for 10BaseT

IEEE 802.3u for 100BaseT(X)

扩频与调制 (典型产品):

- DSSS with DBPSK, DQPSK, CCK
- OFDM with BPSK, QPSK, 16QAM, 64QAM
- 802.11b:CCK @ 11/5.5 Mbps, DQPSK @ 2 Mbps, DBPSK @ 1 Mbps
- 802.11a/g:64QAM @ 54/48 Mbps, 16QAM @ 36/24 Mbps, QPSK @ 18/12 Mbps, BPSK @ 9/6 Mbps
- 802.11n:64QAM @ 300 Mbps ~ BPSK @ 6.5 Mbps (支持多速率)

工作频道 (中心频率)

US:

2.412 ~ 2.462 GHz (11频段)

5.180 ~ 5.240 GHz (4频段)

5.745 ~ 5.825 GHz (5频段)

5.260 ~ 5.320 GHz (4频段)

5.500 ~ 5.700 GHz (11频段)

EU:

2.412 ~ 2.472 GHz (13频段)

5.180 ~ 5.240 GHz (4频段)

5.260 ~ 5.320 GHz (4频段)

5.500 ~ 5.700 GHz (11频段)

JP:

2.412 ~ 2.484 GHz (11频段, DSSS)

5.180 ~ 5.240 GHz (4频段)

5.260 ~ 5.320 GHz (4频段)

5.500 ~ 5.700 GHz (11频段)

安全:

- SSID广播开闭功能
- 基于MAC/IP/协议/端口过滤的防火墙技术
- 64字节和128字节WEP加密, WPA/WPA2个人和企业 (IEEE 802.1X/RADIUS, TKIP和AES)

数据速率:

802.11b:1, 2, 5.5, 11 Mbps
 802.11a/g:6, 9, 12, 18, 24, 36, 48, 54 Mbps
 802.11n:6.5 ~ 300 Mbps (支持多速率)

TX发射功率:

802.11b:
 Typ. 26±1.5 dBm @ 1 Mbps, Typ. 26±1.5 dBm @ 2 Mbps
 Typ. 26±1.5 dBm @ 5.5 Mbps, Typ. 25±1.5 dBm @ 11 Mbps
 802.11g:
 Typ. 23±1.5 dBm @ 6 to 24 Mbps, Typ. 22±1.5 dBm @ 36 Mbps
 Typ. 20±1.5 dBm @ 48 Mbps, Typ. 19±1.5 dBm @ 54 Mbps
 802.11n (2.4 GHz):
 Typ. 23±1.5 dBm @ MCS0/8 20 MHz Typ. 17±1.5 dBm @ MCS7/15 20 MHz Typ. 23±1.5 dBm @ MCS0/8 40 MHz Typ. 17±1.5 dBm @ MCS7/15 40 MHz
 802.11a:
 Typ. 23±1.5 dBm @ 6 ~ 24 Mbps
 Typ. 21±1.5 dBm @ 36 Mbps
 Typ. 20±1.5 dBm @ 48 Mbps,
 Typ. 18±1.5 dBm @ 54 Mbps

	US	EU	JP
2.4 GHz	26 dBm	18 dBm	18 dBm
5 GHz (UNII-1)	23 dBm	23 dBm	23 dBm
5 GHz (UNII-2)	23 dBm	23 dBm	23 dBm
5 GHz (UNII-2e)	23 dBm	23 dBm	23 dBm
5 GHz (UNII-3)	23 dBm	-	-

RX灵敏度:

802.11b:
 -89 dBm @ 1 Mbps, -89 dBm @ 2 Mbps
 -89 dBm @ 5.5 Mbps, -88 dBm @ 11 Mbps
 802.11g:
 -88 dBm @ 6 Mbps, -88 dBm @ 9 Mbps
 -88 dBm @ 12 Mbps, -87 dBm @ 18 Mbps
 -84 dBm @ 24 Mbps, -81 dBm @ 36 Mbps
 -77 dBm @ 48 Mbps, -75 dBm @ 54 Mbps
 802.11n (2.4 GHz):
 -70 dBm @ MCS7 20 MHz, -70 dBm @ MCS15 20 MHz
 -64 dBm @ MCS7 40 MHz, -65 dBm @ MCS15 40 MHz
 802.11a:
 -90 dBm @ 6 Mbps, -88 dBm @ 9 Mbps
 -87 dBm @ 12 Mbps, -85 dBm @ 18 Mbps
 -81 dBm @ 24 Mbps, -78 dBm @ 36 Mbps
 -74 dBm @ 48 Mbps, -73 dBm @ 54 Mbps
 802.11n (5 GHz):
 -69 dBm @ MCS7 20 MHz, -70 dBm @ MCS15 20 MHz
 -64 dBm @ MCS7 40 MHz, -66 dBm @ MCS15 40 MHz

协议支持

通用协议: Proxy ARP, DNS, HTTP, HTTPS, IP, ICMP, SNMP, TCP, UDP, RADIUS, SNMP, DHCP, VLAN

接口

默认天线: 2个双频全向天线, 2 dBi, RP-SMA (针式)
外接天线接口: RP-SMA (孔式)
LAN端口: 2个, RJ45, 10/100/1000BaseT(X)自适应, 全/半双工模式, 自动MDI/MDI-X连接
串口: 1个, RS232/422/485, DB9针式接头
复位: 有

LED指示灯: SYS, WLAN, LAN1, LAN2, Serial

串口通讯参数

数据位: 5, 6, 7, 8
停止位: 1, 1.5, 2
校验位: None, Even, Odd, Space, Mark 流量控制: RTS/CTS, XON/XOFF
波特率: 75 bps ~ 921.6 kbps
串口数据日志: 256 KB

串口信号

RS-232: TxD, RxD, RTS, CTS, DCD, GND
RS-422: Tx+, Tx-, Rx+, Rx-, GND
RS-485-4w: Tx+, Tx-, Rx+, Rx-, GND
RS-485-2w: Data+, Data-, GND

管理

串口运行模式: Real COM, RCF2217, TCP Server, TCP Client, UDP
设备管理: Wireless Search Utility, MXconfig, SNMP
网络监控: MXview

机械特性

外壳: 金属外壳, 高电磁兼容性, IP30防护等级
重量: 470 g (1.03 lb)
尺寸: 77.1 x 115.5 x 26 mm (3.035 x 4.55 x 1.024 in)
安装: 导轨 (标准), 壁式 (套件可选)

工作环境

工作温度:
 标温型号: 0 ~ 60 °C (32 ~ 140 °F)
 宽温型号: -40 ~ 75 °C (-40 ~ 167 °F)
存储温度: -40 ~ 85 °C (-40 ~ 185 °F)
相对湿度: 5 ~ 95% (无凝露)

电源要求

输入电压: 9 ~ 30 VDC, 冗余双DC电源输入
接头: 3针可拆卸接线端子, 500 V隔离保护
电源功耗: 11.7 W
电源反接保护: 有

安规认证

安全: UL 60950-1
EMC: EN 55032/55024, EN 61000-6-2/6-4
EMI: FCC Part 15B

EMS:

IEC 61000-4-2 ESD: 接触: 8 kV; 空气: 15 kV
 IEC 61000-4-3 RS: 80 Mhz ~ 1 GHz: 10 V/m
 IEC 61000-4-4 EFT: 电源: 2 kV; 信号:1 kV
 IEC 61000-4-5 Surge: 电源: 2 kV; 信号:1 kV
 IEC 61000-4-6 CS: 10 V
 IEC 61000-4-8

无线电: FCC ID SLE-1137C, MIC, RED, NCC, KC, RCM, ANATEL, EAC, WPC

车辆: E-Mark E1

注意: 请登录Moxa网站查询最新的认证状态。

MTBF (平均无故障时间)

时间: 1,125,942 hrs
标准: Telcordia SR33

保修

保修期: 5年

尺寸

单位: mm (英寸)

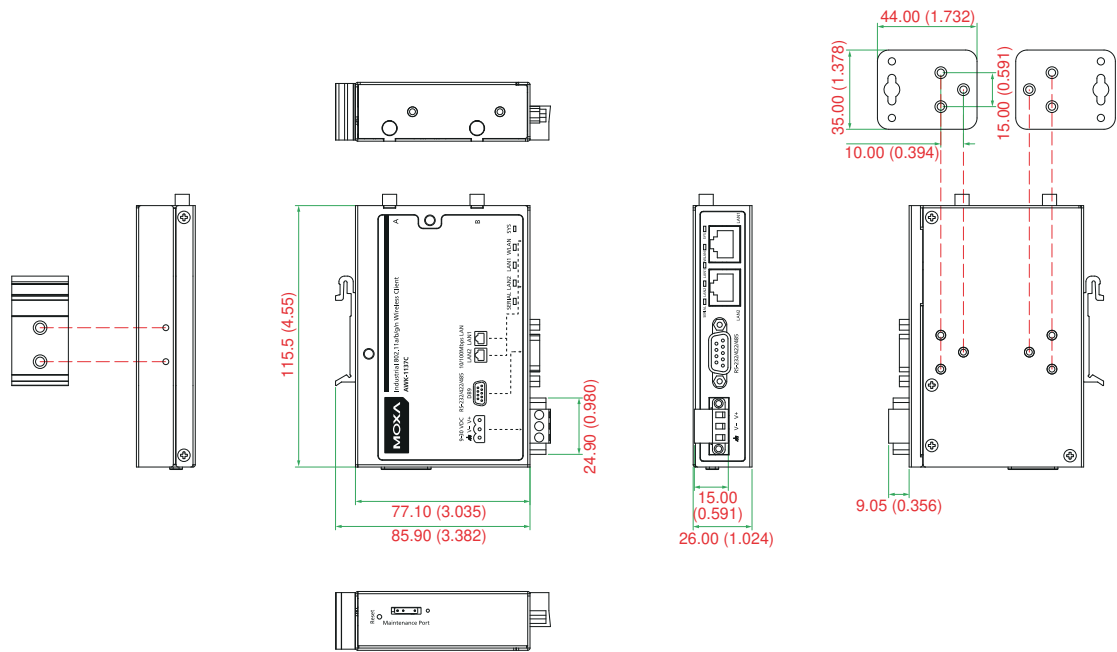

：订购信息

可选型号

- AWK-1137C-US:** 工业级802.11a/b/g/n无线串口/以太网客户端, US频段, 0 ~ 60 °C
- AWK-1137C-US-T:** 工业级802.11a/b/g/n无线串口/以太网客户端, US频段, -40 ~ 75 °C
- AWK-1137C-EU:** 工业级802.11a/b/g/n无线串口/以太网客户端, EU频段, 0 ~ 60 °C
- AWK-1137C-EU-T:** 工业级802.11a/b/g/n无线串口/以太网客户端, EU频段, -40 ~ 75 °C
- AWK-1137C-JP:** 工业级802.11a/b/g/n无线串口/以太网客户端, JP频段, 0 ~ 60 °C
- AWK-1137C-JP-T:** 工业级802.11a/b/g/n无线串口/以太网客户端, JP频段, -40 ~ 75 °C

注意: 请登陆Moxa网站了解Moxa无线产品可选无线附件和天线的完整列表。

可选附件 (可单独购买)

WK-35-01: 壁式安装套件, 2块板, 6颗螺丝

包装清单

- AWK-1137c无线串口/以太网客户端
- 2 x 2.4/5 GHz天线: ANT-WDB-ARM-0202
- 导轨安装套件
- 快速安装指南 (打印版)
- 保修卡